

EWO

Energía - Agua - Optimización

La vitalización natural del agua



PROTECCIÓN CONTRA CAL Y ÓXIDO

ÍNDICE

PRÓLOGO DEL INVENTOR	2
COMENTARIO DE MAG. JÖRG SCHAUBERGER	3
LA UTILIDAD DE LOS PRODUCTOS EWO	4
EWO PARA TUBERÍAS	5
REFERENCIAS	6-7
LOS PRODUCTOS EWO	8-9
REFERENCIAS ENTIDADES PÚBLICAS	10
INVESTIGACIÓN DE MASERU EMOTO DISERTACIÓN	11
REFERENCIAS INDUSTRIA	12-13
BASE FÍSICA DE LA VITALIZACIÓN DE GRUBER	14-15
DATOS TÉCNICOS	16

Prólogo del inventor de EWO:

El agua, nuestra fuente fundamental de vida es cada vez más y más importante para la salud y el bienestar de todos los seres vivos. Pero para muchos, el acceso al agua potable pura es casi imposible, y así se investiga en todo el mundo métodos para obtener agua pura que sea rica en energía.

En la empresa Naturkraft hemos analizado, tras muchos años de investigaciones, cómo se puede obtener un agua energizada con técnicas naturales (bio-tecnología).



El inventor de los productos EWO, Alois Gruber

Estamos orgullosos de poder afirmar que nuestra serie EWO, significa una importante contribución al abastecimiento mundial de agua potable, combinando nuevas técnicas con conocimientos antiguos.

La importancia del agua vitalizada crece tanto más, cuanto más investigadores, en todo el mundo, se ocupan de la temática de la "memoria del agua". Muchos aún no se han familiarizado con la problemática del agua depurada pero contaminada con soporte de informaciones negativas, les parece ilógico.

Es el deber de la ciencia aclarar la transmisión de información en la estructura de las macromoléculas del agua, que funciona incluso a distancia y sin contacto directo.

En las páginas siguientes les presentaremos la información fundamental relativa al tema de "energización y vitalización del agua" mediante tecnología EWO.

Alois Gruber



¿Debe el hombre vitalizar el agua?

Por Mag. Jörg Schaubberger, nieto del legendario investigador del agua Victor Schaubberger

El agua es vida - ya lo subrayaron antiguas religiones, mitos y leyendas. La vitalización del agua es un tema que ha ganado actualidad recientemente. ¿Por qué vitalizar el agua? ¿Debe el hombre consentirlo? ¿No es una presunción creer que se puede "enseñar" algo al agua?



Dejando a un lado el hecho que nuestro donante de vida número uno puede ser intervenido con técnicas de filtrado y sustancias químicas (cloración, etc.), el interés principal de la investigación moderna del agua se concentra en influencias físicas como la presión, el movimiento o la radiación.



El fundador de la investigación del agua, Victor Schaubberger

Un buen ejemplo es una cascada de agua. El agua baja, por la fuerza gravitatoria, en forma de trenza. Le siguen estructuras más sutiles, causadas por la resistencia del aire y el campo magnético de la tierra. Este último actúa sobre las moléculas del agua que representan dipolos magnéticos. Durante la caída, el

agua produce un campo eléctrico, también emite un susurro, que contiene prácticamente todas las frecuencias audibles e inaudibles. Durante el día el agua esta expuesta a los rayos solares y durante las 24 horas del día a otras influencias cósmicas y a las condiciones generales terrestres como el aire fresco. Cuando llega abajo, nuestro elemento entra en contacto con las rocas, lavando minerales. Las oscilaciones propias de las piedras (p. ej. de los cristales de cuarzo) influyen además sobre la estructura del agua. Y se recoge de nuevo bailando y salpicando entre las piedras. Encontrarse con un agua de estas características es realmente pura delicia.

Hoy en día hay cada vez más influencias físicas. Si se mira el agua como organismo vivo, entonces estas influencias físicas influyen en la forma del agua. Los hombres violan el agua, la cual ama la libertad más que nada. A menudo transportamos nuestra agua bajo altas presiones, en tuberías rectas, en ocasiones junto a cables de alta tensión. Dentro de nuestras casas está condenada a horas de

estancamiento, expuesta a más contaminación eléctrica, sin prestarle a todo ello demasiada atención.

Es aquí donde tiene que empezar una vitalización del agua de forma responsable. El agua debe ser restituida devolviéndole su propia naturaleza y, en consecuencia, su fuerza de modo más suave posible; no con una dosis excesiva de ciertas condiciones, que equivalen al doping o abuso de medicinas. El agua es muy sensible (como nosotros que somos principalmente agua) y reacciona a cualquier influencia externa, a menudo con efectos sorprendentes. Muchos aventureros del frente de tratamiento del agua no se dan cuenta de lo que están haciendo con sus métodos más o menos bienintencionados. ¡Lo importante es ganar dinero!

¡Desconfíe de métodos irracionales! La fuerza depurativa, regenerativa y revitalizante más simple, eficaz y natural consiste en provocar un remolino. A ella debemos darle preferencia, según Schaubberger, si queremos devolver el agua a su sano estado original. Y en todo lo que hacemos con el agua debe acompañarnos cierta humildad. Por el bien del agua y en consecuencia por el bien de toda la humanidad.

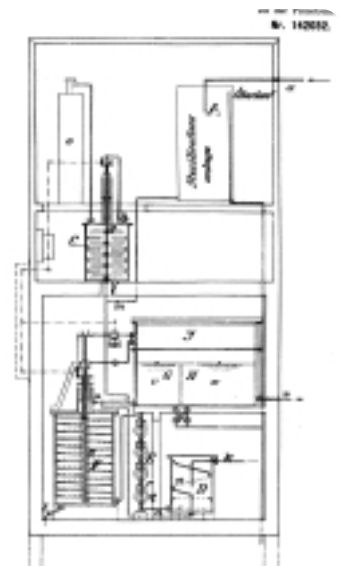

Victor Schaubberger: procedimiento para la producción de agua potable similar a agua de manantial.

Jörg Schaubberger





¡La solución Natural!

La serie de productos EWO se distingue por sus claras ventajas para el usuario:

UTILICEN LA VITALIZACIÓN DEL AGUA EWO

- Debido a la menor tensión superficial del agua se necesitan menos detergentes y desinfectantes ya que la fuerza del lavado aumenta.
- El agua EWO es más suave al tacto (en baño, ducha, piscina, sauna, etc) disminuyendo de modo significativo las irritaciones cutáneas
- Con la energetización del agua del circuito de la calefacción está demostrado un ahorro entre un 5 -7 % de combustible, ya que el agua absorbe mejor la energía térmica
- Los depósitos de cal y óxido en las tuberías, calentadores y electrodomésticos disminuyen, lo que reduce el coste de mantenimiento de manera notable
- Menores costes de mantenimiento y limpieza
- Se obtiene una estabilización de los gérmenes en el agua. Así se puede p.e. reducir el uso de cloro en piscinas, dependiendo de la calidad del agua hasta un 70 % (cuesta menos y se elimina el desagradable olor del cloro)
- El agua y todos los productos elaborados con esta (p.e. en la cocina) tienen mejor sabor. Utilizándola en panaderías se ha demostrado que el pan se mantiene más tiempo fresco, y los charcuteros observan una mejor conservación de sus productos.
- El crecimiento de las plantas, y también su calidad mejora sensiblemente. A causa del mejor metabolismo, las plantas son más robustas.

VENTAJAS SOBRE LA COMPETENCIA:

● **Ningún gasto de Mantenimiento**

Los vitalizadores EWO no originan ni coste de mantenimiento ni de funcionamiento (No se necesita electricidad, ni preocuparse por la conservación...)

● **EWO utiliza la frecuencia natural del campo magnético terrestre**

De aprox. 8 hercios. En este campo magnético se produce la transformación de los cristales de cal. Todas las demás frecuencias no existen en la naturaleza !

● **EWO provoca un remolino en el agua**

Según el modelo del investigador de la naturaleza Victor Schaubberger. Una serie de investigaciones científicas han demostrado la gran importancia del proceso de provocar un fuerte remolino en el agua. Las macromoléculas del agua se transforman y se preparan para la reprogramación.

● **EWO "energetiza" el agua corriente**

Usando un relleno líquido altamente energético. Esta información es recogida del más puro manantial, y enriquecida con información primaria de diversas rocas procedentes de la génesis geológica, todo esto se transmite al agua que pasa a su través sin un contacto directo.

Es la combinación inteligente de estos tres métodos, que hace la tecnología EWO única, un hecho que se demostrará en la disertación que será publicada próximamente.



El secreto, o lo más natural del mundo

AGUA CO-
RRIENTE DE
LA RED

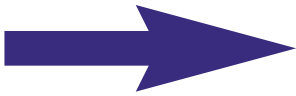

FUNCIONAMIENTO:

Los aparatos EWO conducen el fluido del agua a través de una espiral DNS tecnológicamente desarrollada, donde se provoca un fuerte remolino y se prepara para una asimilación óptima de energía. Durante el paso del agua por el campo magnético tiene lugar la transformación de los cristales de cal en el agua (La calcita se transforma en aragonito).

El agua debido al remolino y la imantación producida por el campo magnético está preparada para recibir la nueva información que obtendrá del "agua portadora de información Gruber".

AGUA EWO

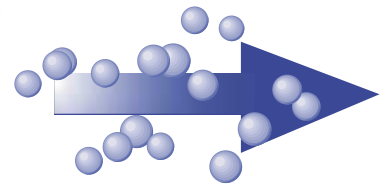

LA TRANSFORMACIÓN DE LOS CRISTALES DE CAL

Gracias al envoltorio exterior imantado con una frecuencia igual a la del campo magnético terrestre, se crea en el interior otro campo magnético que actúa transformando la estructura cristalina de la cal. Esta nueva estructura no se deposita en las tuberías o calentadores, es expulsada de nuevo con el agua.

LA ESPIRAL DNS

Victor Schaubeger descubrió hace aprox. 70 años, que el agua sometida a un fuerte remolino tiene la capacidad de asimilar especialmente bien la energía positiva. En la naturaleza este remolino es provocado de forma natural en el flujo de los ríos.

EL RELLENO ESTÁ FORMADO POR AGUA PORTADORA DE INFORMACIÓN DE GRUBER

Este relleno altamente energético está compuesto por una de las mejores aguas de manantial y minerales muy particulares. Teniendo en cuenta que las moléculas del agua son dipolos (imanes orientables), se pueden transmitir estas informaciones naturales al agua potable pretratada.



REPORTAJES VARIOS

REFERENCIAS



Kursana Residencia de la tercera edad, Linz, Alta Austria

*Mejor calidad de agua potable.
Ahorro de 25000 euros al año.
Ningún coste de mantenimiento.*



EWO - Die Quelle im Haus • EWO - Belebtes Wasser • EWO - Die Quelle im Haus • EWO - B

Dirección - Doña Koller:

"Desde que tenemos el agua vitalizada , estamos todos tan encantados con la calidad del agua, que no bebemos más que agua del grifo."

Stefan Kraftfeld - Técnico de mantenimiento:

"Nuestro antiguo sistema para ablandar el agua tenía costes de funcionamiento de 25.000 Euros al año que ahora ahorramos."

Efectos:

- Mejores resultados en todos los campos de aplicación
- Ninguna calcificación
- Ningún coste de mantenimiento
- Menor gasto en detergentes
- Muy buena calidad del agua potable

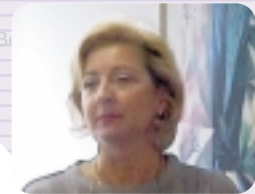

Directora Doña Koller



Stefan Kraftfeld-Técnico de mantenimiento

REFERENCIAS



Concesionario Stallinger, coches Kia y Mazda, Wesenufer AltaAustria

¡El aparato EWO se amortiza en tan solo 6 meses!

- Tunel de lavado: lavado perfecto a pesar de reducir los productos químicos en un 20 %.
- Problemas de cal solucionados.

EWO - Die Quelle im Haus • EWO - Belebtes Wasser • EWO - Die Quelle im Haus • EWO - Belebtes Wasser • EWO -

REFERENCIAS

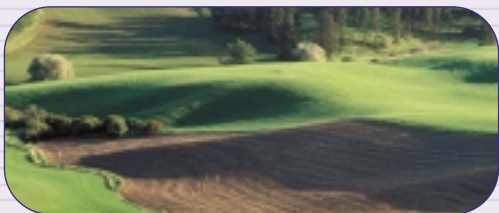

Agricultor Gerhard Rosa Hochwolkersdorf Baja Austria Vitalización de purines.

*Muchos menos malos olores
Ninguna costra flotante en nuestras balsas
Mejor crecimiento de las plantas*

EWO - Die Quelle im Haus • EWO - Belebtes Wasser • EWO - Die Quelle im Haus • EWO - Belebtes Wasser •

Debido a los grandes problemas que teníamos con los purines (muy espesos, aparición de costras flotantes muy duras, y un olor muy fuerte y desagradable), instalamos en otoño 1999 un vitalizador EWO para pozos. Por primera vez vaciamos las balsas en noviembre del mismo año. Los purines desprendían mucho menos malos olores. La alcaldesa presente en la prueba estaba entusiasmada. La diferencia entre los purines de las balsa sin vitalizador y con vitalizador era nota-

ble. Durante el invierno no se formó ninguna costra y el proceso de batido y vaciado en primavera fué mucho menos costoso. Los desagradables malos olores eran mucho menores y desaparecieron completamente después de 24 horas en comparación con los 2-3 días anteriormente necesitados. Ha mejorado el crecimiento de las plantas notablemente, el maíz se desarrolla muy rapido. ¡Estamos muy contentos !



REPORTAJES DE TURISMO

REFERENCIAS



**Balneario Schönau
Baja Austria**

*Menos desinfectantes
La mejor calidad de agua
potable
Ningún problema de cal*



**Gerhard Schermann,
Director**



**Franz Ungerböck,
Técnico**

EWO - Die Quelle im Haus • EWO - Belebtes Wasser • EWO - Die Quelle im Haus • EWO

Aparato EWO de 4" en la red de agua potable

- En todas las piscinas utilizamos un tercio menos de cloro para desinfectar
- Menos molestias de olor a cloro
- Los huéspedes están encantados con la calidad del agua
- Conductividad del agua: los análisis de laboratorio semestrales dieron los mejores resultados
- Reducción de un tercio en los detergentes
- Las manchas de cal en la vajilla y grifería se limpian fácilmente, los aparatos de la cocina no se calcifican.

Aparato EWO de 3/4" en el circuito de calefacción por suelo

- Ahorro energético de un 6 %
- Ausencia de lodos
- Agradable clima interior
- A nuestros empleados ya no se les hinchan los pies, una mejor sensación de bienestar

La Empresa Kurzentrum Landknechte GmbH usa la tecnología EWO en :

- Balneario Schönau
- Hotel Kaserblick
- Balneario Häring
- Balneario Eisenkappel

REFERENCIAS



**Hotel Kaiserblick,
Tirol**

La piscina es ahora de ensueño

EWO - Die Quelle im Haus • EWO - Belebtes Wasser •

Instalamos un aparato EWO de 2" en la red del agua potable

- Mejor calidad de agua potable
- Ninguna incrustación de cal
- Utilizamos menos cloro en la piscina para desinfectar
- Menos malos olores producidos por el cloro

REFERENCIAS



**Escuela provincial de
deporte, St Pölten**

*Problemas de calcificación
solucionados, mejor calidad
del agua potable*

EWO - Die Quelle im Haus • EWO - Belebtes Wasser •

En la escuela provincial de deporte se producen importantes eventos deportivos (torneos de tenis ATP), además de ser centro deportivo para alumnos y otros deportistas y tener un total con 80 camas.

- Bebemos mucha más agua del grifo porque su sabor es delicioso
- El lavado de manos es mucho más agradable
- Mejor crecimiento de las plantas
- Las manchas de cal se quitan con un trapo húmedo
- Ya no utilizamos productos de limpieza agresivos
- El lavavasos y la cafetera del restaurante ya no se obstruyen por la cal
- ¡Las mejores reacciones de nuestros clientes y empleados !

EWO

Energía - Agua - Optimización

EWO tra ma

PARA INSTALACIÓN EN LA TUBERÍA



El aparato EWO se instala sencillamente en la acometida de la vivienda, justo después de la llave de paso. El diámetro de la acometida y el caudal suscrito determinan el aparato apropiado. Solo un fontanero profesional puede instalar nuestros productos. Campos de aplicación: Viviendas, bares y restaurantes, agricultura y ganadería, piscinas, circuitos cerrados de calefacción o refrigeración, túneles de lavado, instalaciones industriales, etc.

EL VITALIZADOR PARA CALEFACCIÓN



Este vitalizador está diseñado para su instalación en circuitos de calefacción de suelo radiante y radiadores. El agua del circuito cerrado no se enturbiará e incluso se clarifica si se instala posteriormente. Desde el punto de vista energético se puede constatar que los efectos negativos del suelo radiante (piernas pesadas, cansancio, dolor en los pies) pertenecen al pasado. Además se consigue un ahorro económico de un 5 a 7%.

EL VITALIZADOR PARA POZOS



Los aparatos EWO para pozos, albercas, piscinas, depuradoras y balsa de purines se instalan fácilmente con cable de nylon de 5 milímetros.

- En pozos se instala 20 - 30 cm sobre el fondo del pozo
- En piscinas se instala a 10 cm sobre el vaso de regulación
- En depuradoras y balsas de purines: En el tercio superior de la piscina, en la parte de bacterias aeróbicas



....y bienestar

- Protección contra cal y óxido
- Desintoxicación del cuerpo
- Protección contra frecuencias dañinas

e el antial a casa



● LA VARILLA ENERGÉTICA

La varilla EWO activa y mejora el agua potable y en general todas las bebidas. Se emplea también para el lavado de frutas y verduras. Agite su bebida unos 10 segundos con la varilla EWO y notará la diferencia además de su efecto vitalizador. El efecto biológico es notable también cuando se lleva la varilla sobre el cuerpo: sentirá mayor bienestar, más energía y mayor equilibrio.



● EL CINTURÓN EWO

El cinturón EWO tiene insertado tubos rellenos de agua energética. Éste transmite energía natural a los puntos problemáticos del cuerpo y produce efectos de equilibrio y vitalizadores.



r a su vida

- Mejor sabor
- Agua blanda
- Mejor crecimiento de plantas

● EL COLGANTE ENERGÉTICO

Nuestro colgante energético contiene agua portadora de la información de Gruber de alta calidad, que transmite oscilaciones positivas al cuerpo. El cuerpo humano que está compuesto de un 70 % de agua, recoge estas oscilaciones naturales. Se reduce el estrés y radiaciones ambientales dañinas, lo que hace que uno se sienta más equilibrado, más resistente, sencillamente con más energía. El colgante energético está disponible también en plata totalmente exento de níquel.



REPORTAJES DE ENTIDADES PÚBLICAS

REFERENCIAS



Gobierno de la provincia de la Austria Baja

Reducción del crecimiento de algas en un 80%



Ingeniero Friedrich Käfer, Departamento técnico de edificios del Gobierno de la Baja Austria

Aparato EWO de 4" así como de 1"

Se instaló en el barrio gubernamental de la capital de la Baja Austria. ST. Pölten, una fuente en un estanque. Debido a la gran superficie, poca profundidad y su situación muy soleada, tuvimos en los últimos años grandes problemas con el crecimiento de algas. Este año instalamos un vitalizador EWO y conseguimos alargar bastante los intervalos de limpieza lo que conlleva un importante ahorro económico.

EWO - Die Quelle im Haus · EWO - Belebtes Wasser · EWO - Die Quelle im Haus · EWO - Belebtes Wasser

REFERENCIAS



Departamento municipal de parques y jardines, St. Pölten, Baja Austria

La tecnología EWO soluciona problemas de estanques

EWO - Die Quelle im Haus · EWO - Belebtes Wasser ·

Ingeniero Johann Pelzer

Como director del departamento municipal de parques y jardines soy el responsable de la planificación y mantenimiento de parques y zonas verdes. En los últimos años tuvimos grandes problemas de fangos y olores en el estanque de nuestro parque. El mantenimiento del agua era un trabajo enorme. Desde la instalación del aparato EWO el estanque está limpio ¡Ha merecido la pena!

REFERENCIAS



Ayuntamiento de Sinabelkirchen, Estiria Austria

Las tuberías están libres de cal y otras incrustaciones

EWO - Die Quelle im Haus · EWO - Belebtes Wasser ·

Ingeniero Gerhard Maninger, Jefe de obras

Como jefe de obras, es competencia mía, entre otras el abastecimiento de agua. Estamos construyendo en estos momentos depósitos mayores de agua y mejorando la red, la cual abastecerá más de 500 hogares.

Durante las obras instalamos en los depósitos un vitalizador EWO. Desde entonces nuestras tuberías están libres de cal y otras incrustaciones.





Masaru Emoto: Sus imágenes revolucionaron la investigación del agua.

El agua como portadora de información

El hecho de que el agua es capaz de almacenar información es una evidencia en la medicina alternativa, a diferencia de los científicos ortodoxos, los cuales todavía califican este tema de charlatanería. Un japonés aporta ahora pruebas.

El libro "The message from the water" ("El mensaje del agua", se publicará en breve en español) del japonés Masaru Emoto ha decidido por el litigio científico a favor de la medicina alternativa. Emoto ha aportado la prueba de que el agua puede almacenar no solo información, sino también sentimientos y conciencia. En el futuro bastará darle el

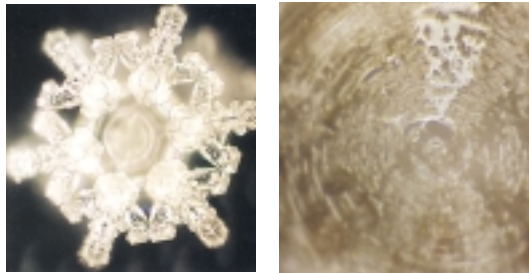

© by Masaru Emoto

El nuevo método, desarrollado por el propio Emoto, a través del cual es posible fotografiar el agua le ha permitido probar que el agua tiene memoria.

libro de Emoto a cualquier científico escéptico, para que se quede con la boca abierta, ya que cualquiera puede reproducir las imágenes de los cristales portadores de información en la misma estructura, aunque variaciones en la forma son inevitables.

Puede encontrar más información sobre la investigación de Emoto en nuestra página web: www.aguavital.info

Masaru Emoto ha investigado durante 12 años la manera de hacer visible la memoria del agua y su información almacenada. Durante tres años ha fotografiado y ha analizado decenas de miles de cristales de agua. Así descubrió que las mejores condiciones para representar las formas de cristalización del agua se dan con un microscopio refrigerado a $-5\text{ }^{\circ}\text{C}$.

Cuando el agua tiene buena calidad sus cristales tienen forma hexagonal, similar a los copos de nieve. Alrededor del hexágono se forman filas de ornamentos cristalinos. Esta estructura, pero también el color del cristal y su centro aporta explicaciones sobre la información almacenada en el agua, la cual se puede interpretar.

Estas imágenes se pueden reproducir, con lo cual se puede hablar de investigación científica del agua como portadora de información. Masaru Emoto presenta en su libro "El mensaje del agua" cien de las más bellas imágenes de cristales, fotografiadas bajo microscopio. Este libro es el primer paso para la investigación futura.

KOHA Verlag koha-verlag@t-online.de



Tesis de la universidad de Viena sobre el tema EWO

En la universidad de Viena se trabaja en estos momentos en un tesis sobre el tema vitalización del agua. Los aparatos EWO dieron resultados muy posi-

tivos. Publicaremos un extracto del proyecto en nuestra página web.



REPORTAJES DE ALIMENTACIÓN

REFERENCIAS



Roncadin Fabricación industrial de productos de panadería, masa para pizzas y helados. Menudo, Italia

La fermentación es mucho mejor que con agua normal



Renzo Roncadin



La empresa Roncadin es uno de los más grandes fabricantes de helados y masa para pizzas en Europa.

Sr. Renzo Roncadin

Gracias a la información detallada de la empresa Naturkraft, decidimos comprobar la funcionalidad de la tecnología EWO en el ámbito de nuestra producción de pan. Las pruebas del laboratorio demostraron que la fermentación era mucho mejor que con agua normal. Para utilizar esta ventaja instalamos un aparato EWO en la red del agua.

Además instalé en la piscina de mi casa un aparato EWO, desde entonces ya no tenemos problemas de algas y hemos reducido drásticamente el uso de productos químicos como el cloro.

REFERENCIAS



Panadería Prindl Viena, Austria

La calidad de nuestros productos ha mejorado sensiblemente

Somos una empresa mediana de panadería en Viena y trabajamos para restaurantes, hoteles y supermercados. Desde que instalamos el aparato EWO en nuestra panadería, están todas las tuberías libres de cal. Estamos muy contentos de habernos decidido por los productos EWO.

La calidad de nuestros productos sigue siendo de primera calidad e incluso ha mejorado sensiblemente.

REFERENCIAS



Fábrica de Cerveza Puntigam Estiria

Buena cerveza con el agua más pura

Instalamos un aparato EWO de 4" en las tuberías del agua en nuestra fabrica.



REPORTAJES INDUSTRIALES

REFERENCIAS



Ditta TEWA, fábrica de cartón ondulado Feldkirchen, Kärnten

La productividad ha aumentado gracias a la mejor calidad del pegamento.



Victor Billiani, Jefe de ventas

Sr. Victor Billiani, Marketing

Al principio instalamos dos aparatos EWO en nuestros domicilios y notamos mejoras notables en poco tiempo:

- *El agua es más suave al tacto, mejora notable en la piel (Neurodermitis)*
- *Reducción de productos químicos de limpieza en un 50%*

Debido a estas experiencias instalamos hace

poco un aparato EWO en nuestra empresa. Nuestra empresa transforma al año unas 120.000 toneladas de papel en cartón ondulado. Para este proceso se necesita cola a base de agua.

¡Gracias a la calidad estable de la cola se redujo el número de cartones defectuosos de manera significativa y se aumentó la calidad del cartón ondulado!

EWO - Die Quelle im Haus • EWO - Belebtes Wasser • EWO - Die Quelle im Haus •

REFERENCIAS



Plásticos Lenzing

La maquinaria estaba totalmente calcificada ahora no pueden estar en mejores condiciones

Sr. Gerhard Nömer, director técnico / Sr. Walter Reichert Jefe de grupo de producción, regranulado.

En las instalaciones de regranulado, donde reciclamos plásticos, teníamos constantemente problemas de calcificación, incluso con máquinas nuevas. Después de medio año estaban todas las máquinas totalmente calcificadas. No circulaba el agua en los sistemas de refrigeración. Decidimos instalar un aparato EWO y desde entonces no tenemos más problemas de calcificación.

REFERENCIAS



Fábrica de plásticos Zitta

Menor coste de mantenimiento de las herramientas

Sistema abierto de refrigeración:

EWO impide la calcificación de los canales de refrigeración de las herramientas, tuberías y bombas de recirculación.

Sistemas cerrados : *EWO impide el crecimiento de algas y bacterias.*

En ambos sistemas se solucionaron los siguientes problemas, debido a la instalación del aparato EWO:

- *Intervalos de mantenimiento más largos*
- *Menos productos defectuosos*
- *Limpieza de herramientas más rápida y fácil*
- *Menor coste de mantenimiento de las herramientas*

EWO - Die Quelle im Haus • EWO - Belebtes Wasser • EWO - Die Quelle im Haus •



El fundamento de la vitalización del agua de Gruber

El modelo para el desarrollo de los productos EWO fue simplemente la naturaleza. El efecto óptimo de los productos EWO es el resultado de una combinación de las mejores y más diversas tecnologías.

EL REMOLINO PROVOCADO SEGÚN VÍCTOR SCHAUBERGER

Está probado científicamente el efecto negativo y modificador en las macromoléculas del agua causado por bombas de presión, campos electromagnéticos, altas presiones en tuberías y la contaminación química.

Debido al remolino provocado según Schauberger

- Cambia la estructura de las macromoléculas del agua
- Se elimina la información dañina impresa en el agua
- Disminuye la tensión superficial del agua

Al igual que el agua borbotea y se agita en la naturaleza entre las piedras, se conduce el flujo del agua en los

aparatos EWO a través de una espiral DNS tecnológicamente sofisticada. De este modo es más fácil la asimilación de energía. Victor Schauberger descubrió hace ya 70 años que el agua solo puede absorber energía positiva a través de un fuerte remolino.

A través de la espiral se produce con éxito un fuerte remolino de agua.

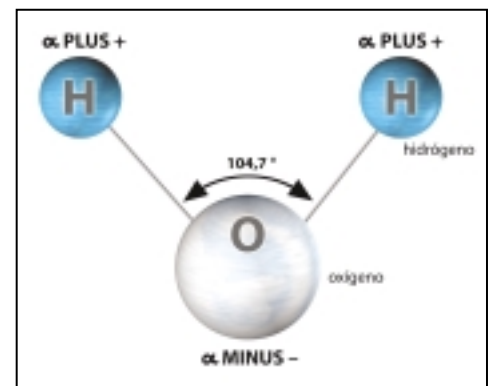

La estructura química de una molécula del agua

LA ELIMINACIÓN DE FRECUENCIAS DAÑINAS EN EL AGUA

El agua se perjudica (con bombas de presión y sus campos electromagnéticos de 50 Hz) o se contamina (con sustancias químicas, medicamentos...) todo esto deja como consecuencia unas frecuencias dañinas en el agua.

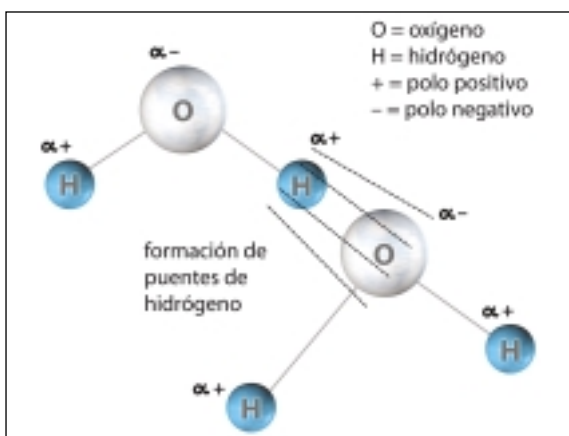

La molécula del agua es el imán más pequeño

El agua contiene, debido a impurezas disueltas, iones de diferentes cargas eléctricas. Alrededor de estos iones se forman capas de agua en forma de moléculas de dipolos, que se unen al ión a causa de su

polaridad (puentes de hidrógeno). Alrededor de cada ión disuelto en el agua se disponen moléculas de dipolos de agua específicas para este ión y forman una estructura de red basada en la formación de puentes de hidrógeno. El organismo humano (70% agua) reconoce automáticamente la estructura del agua y sabe lo que hay disuelto en esta. En este momento el agua se convierte en portador de información, o sea graba la información en su memoria.

La contaminación química incluso después del depurado deja macromoléculas en el agua que contienen oscilaciones dañinas (y de esta manera sus resonancias son también perjudiciales).

Todas las macromoléculas del agua cambian su tamaño y composición en los aparatos EWO a causa del fuerte remolino y la aceleración provocada. Así se descomponen todas las macromoléculas del agua, también las que contienen oscilaciones negativas, y se forman nuevas estructuras utilizando la transmisión de nuestra información.

LA TRANSMISIÓN DE INFORMACIÓN

Como explicación vamos a utilizar un ejemplo – la ley de resonancia: Cada cuerpo tiene una frecuencia y oscilación propia. Es igual si es trata de un vaso, una campana, el cuerpo humano o el agua. Si colgamos una campana en una habitación y alguien canta exactamente con su tono y con un volumen adecuado, empieza a sonar la campana, porque se estimula exactamente en su frecuencia.

Esta ley es al final válida para todos los seres vivos (hombres, animales, plantas...). La condición previa de todos estos procesos es de nuevo la existencia de una energía, en la cual se basan todos los procesos de la vida. La oscilación básica de la vida, es idéntica a toda oscilación del campo magnético terrestre, que tiene carácter de dipolo (polo positivo y polo negativo). Ya que el agua sale de la tierra, está dotada con exactamente esta oscilación original.

Por eso se puede comparar los aparatos EWO con una fotocopiadora, que permite hacer un número ilimitado de copias sin alterar la original.

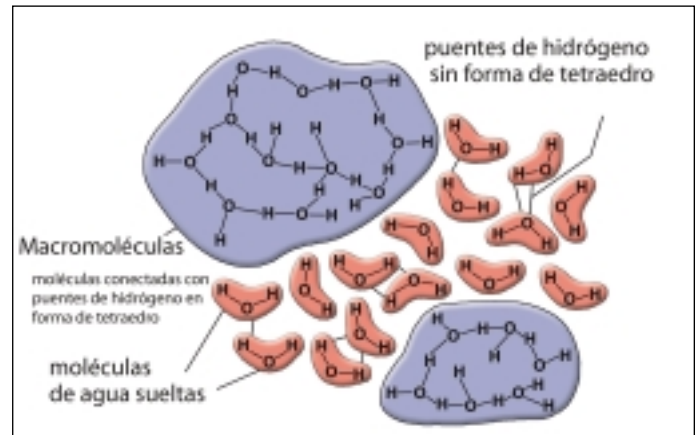

Debido a la formación de macromoléculas se desarrolla en el agua una "Memoria".

Según todo lo dicho la sustancia portadora de energía e información en los aparatos EWO es considerado como un catalizador de información.

LA TRANSFORMACIÓN DEL CARBONATO DE CALCIO POR EL CAMPO MAGNÉTICO TERRESTRE

La imantación del envolvente exterior de acero con la frecuencia del campo magnético terrestre natural (aprox. 8 Hz) origina la transformación de los cristales del carbonato de calcio.

Es un hecho que una sustancia (da igual si es una sustancia química o un compuesto) se puede encontrar en la naturaleza en diversas formas cristalinas. Este fenómeno se llama polimorfismo.

magnético. La estructura de la calcita desaparece por completo apareciendo durante el proceso de nueva cristalización pequeños cristales de aragonito. Estos cristales no se depositan en tuberías ni calentadores e incluso se eliminan incrustaciones de cal y óxido anteriores.

Resultados:

- **Tuberías y calentadores libres de incrustaciones calcáreas**
- **Menores costes de mantenimiento y limpieza**
- **Se alarga la vida de aparatos como cafeteras, lavadoras, túneles de lavado, etc.**

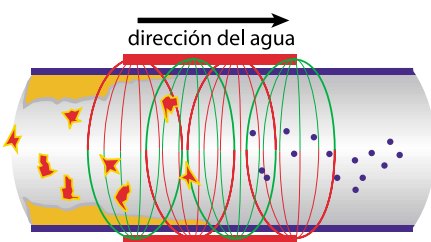

Efecto del campo magnético sobre los cristales de calcio: La estructura calcita desaparece debido a la nueva cristalización del aragonito.

Calcita: trigonal
CaCO₃ Calcita / Aragonito
Aragonito: ortorrómbico

La transformación de calcita en aragonito ocurre en fases reconstructivas de transformación a través del campo

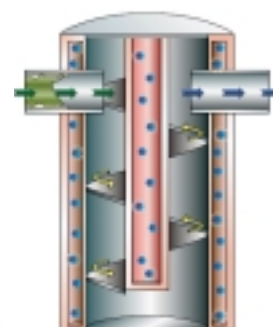

Los nuevos cristales de aragonito formados durante el paso del agua por los aparatos EWO no se depositan en tuberías ni calentadores

Pruebe nuestros productos EWO sin ningún riesgo!

12 Meses de prueba con derecho a devolución
10 años de garantía de funcionamiento

DATOS TÉCNICOS : APARATOS EWO PARA LA INSTALACIÓN EN TUBERÍAS

Conexiones Código	3/4"	1"	5/4"	6/4"	2"	3"	4"
	E075	E100	E125	E150	E200	E300	E400
Presión Max.(bar)	10	10	10	10	10	10	10
Temperatura de Funcionamiento (+°C)	1-95	1-95	1-95	1-95	1-95	1-95	1-95
Máximo caudal (l/s) A 4 bar	2	3	5	6	9	14	20
Pérdida de presión con un caudal máximo	450	450	450	450	450	450	450
Peso (Kg)	3,7	4,8	11,5	13,5	21	42	55
Dimensión (mm)							
Altura	180	210	300	340	445	500	570
Diámetro	85	100	130	155	170	180	250

Distribución y servicio técnico:

Mantiel 2001 S.L.
Arrañal 10,
E-19128 Mantiel -
Guadalajara

Tel: 949 357 444
Fax: 949 357 498
correo: info@mantiel2001.com
www.aguavital.info

Fabricante:

Naturkraft, Bio-Technologie GmbH
Lacken 20
A-4112 Rottenegg
Austria

